

男子シングルス30歳の部1

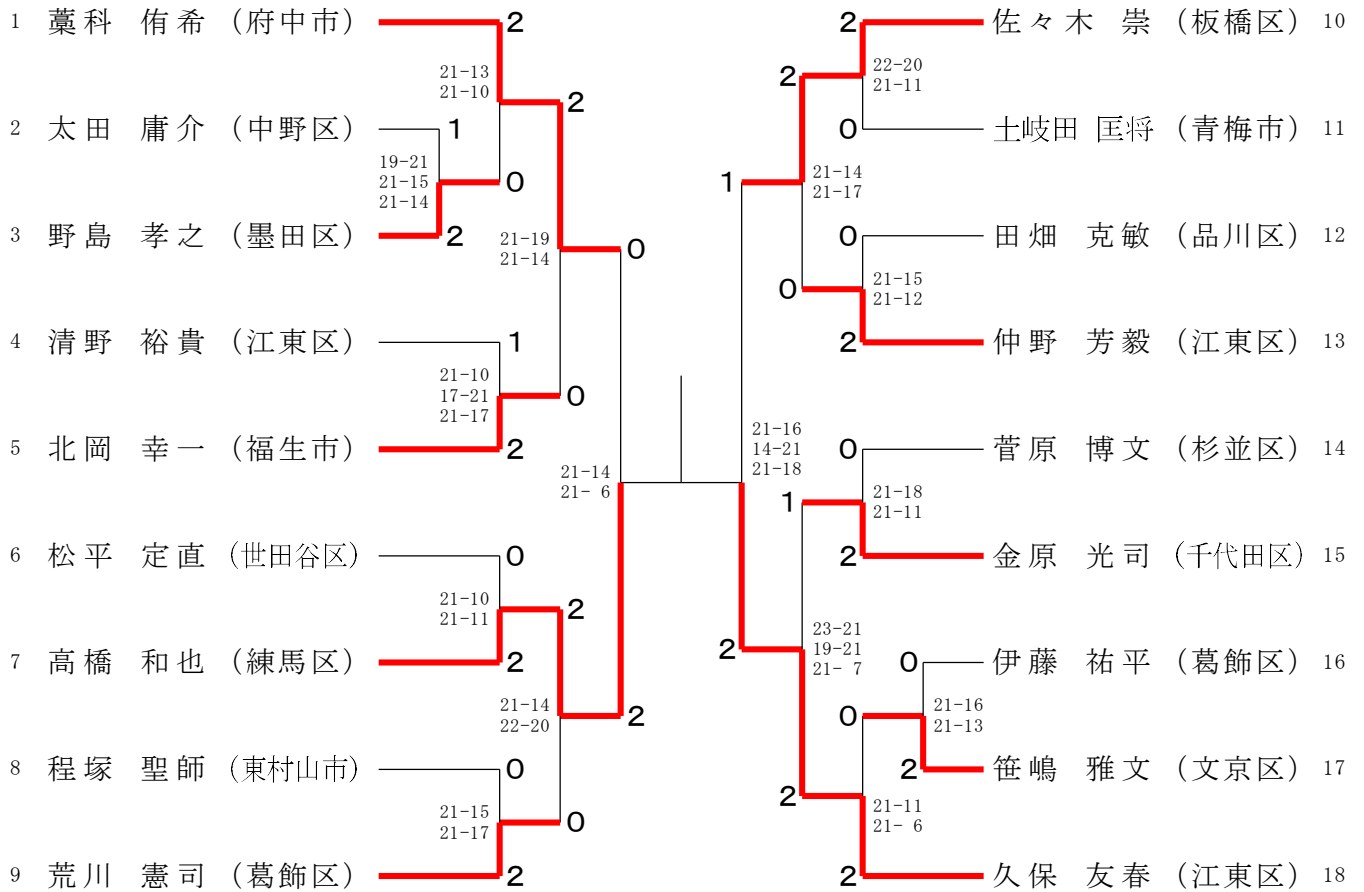

男子シングルス30歳の部2

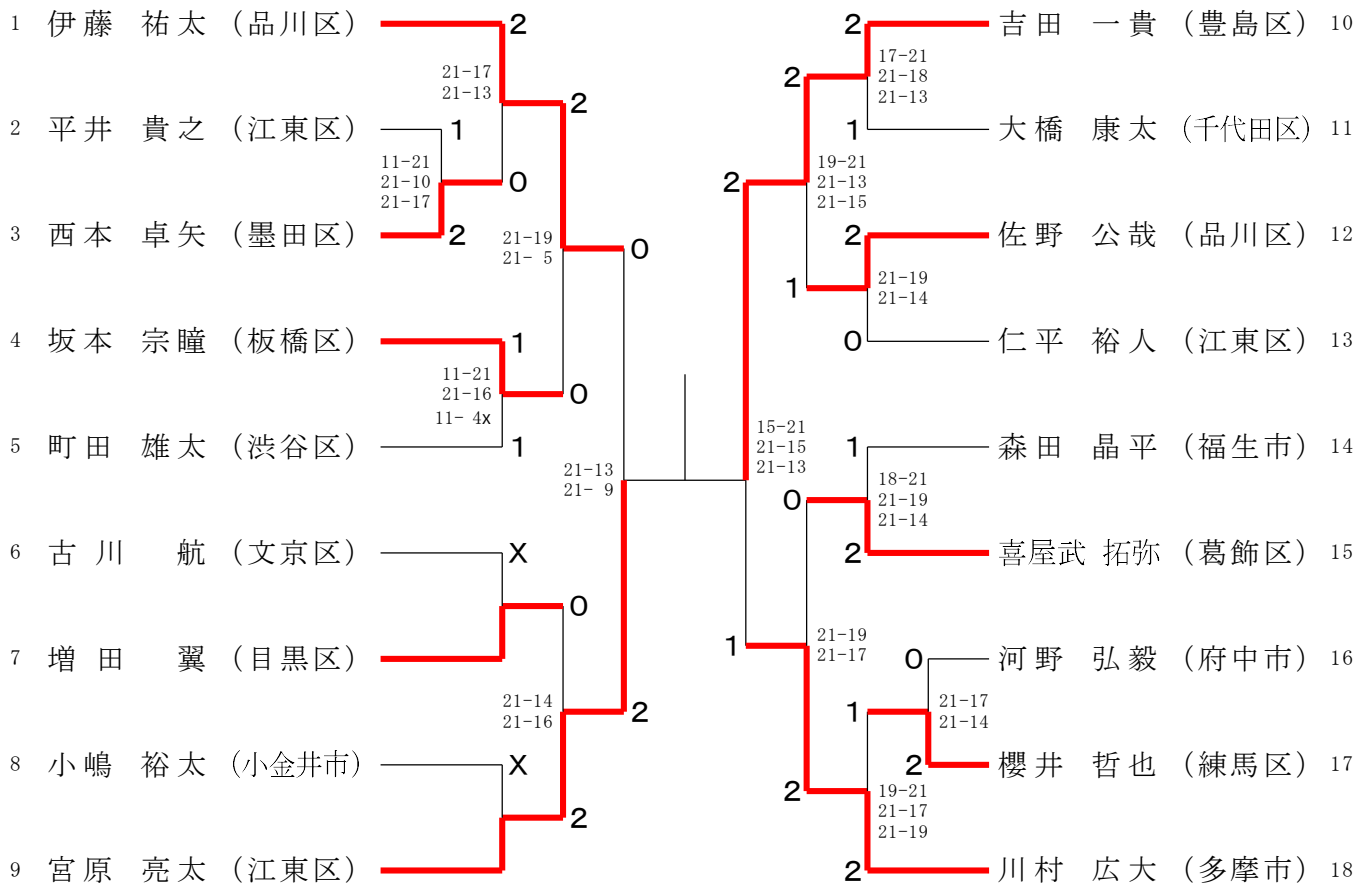

男子シングルス 35歳の部

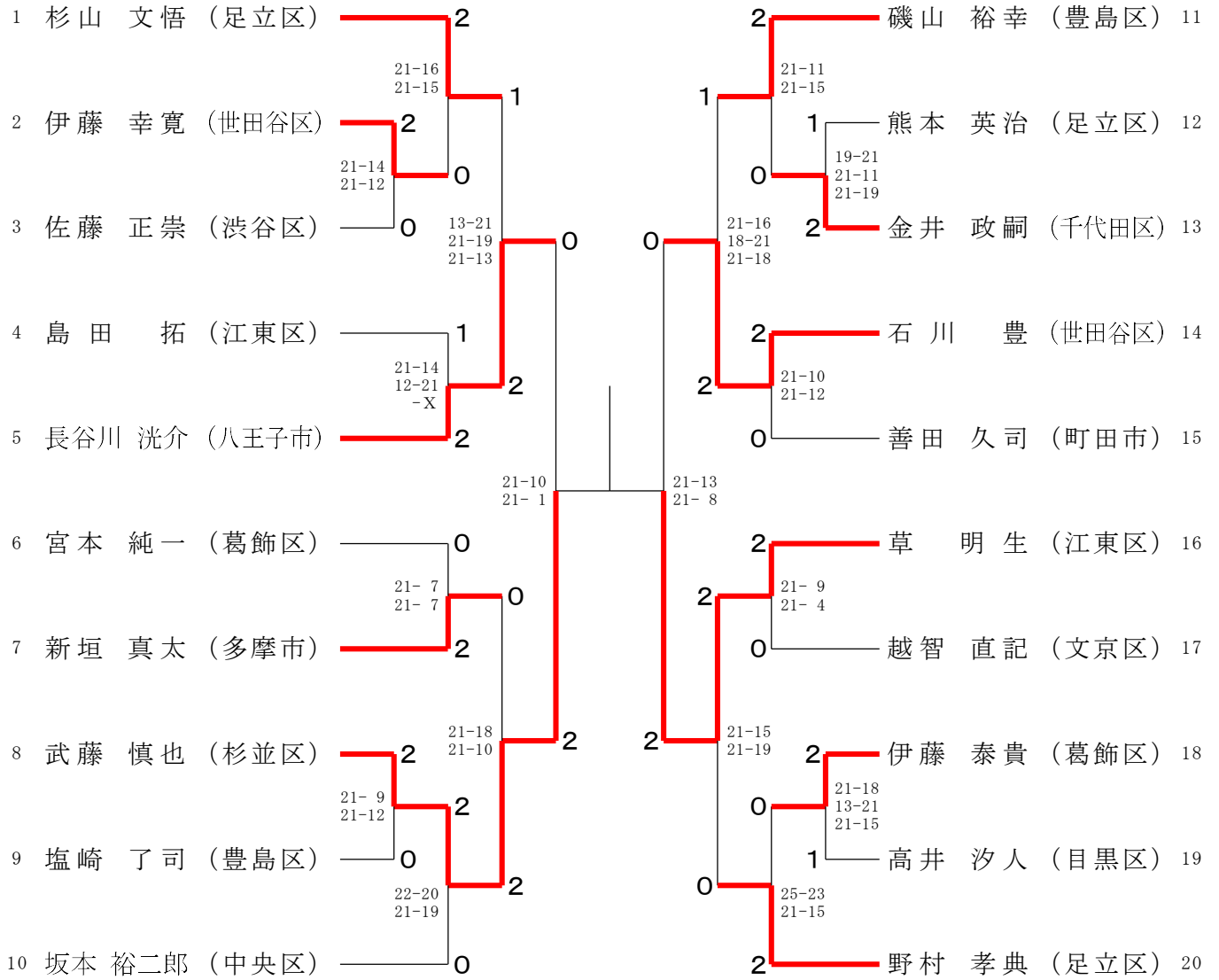

男子シングルス 40歳の部 1

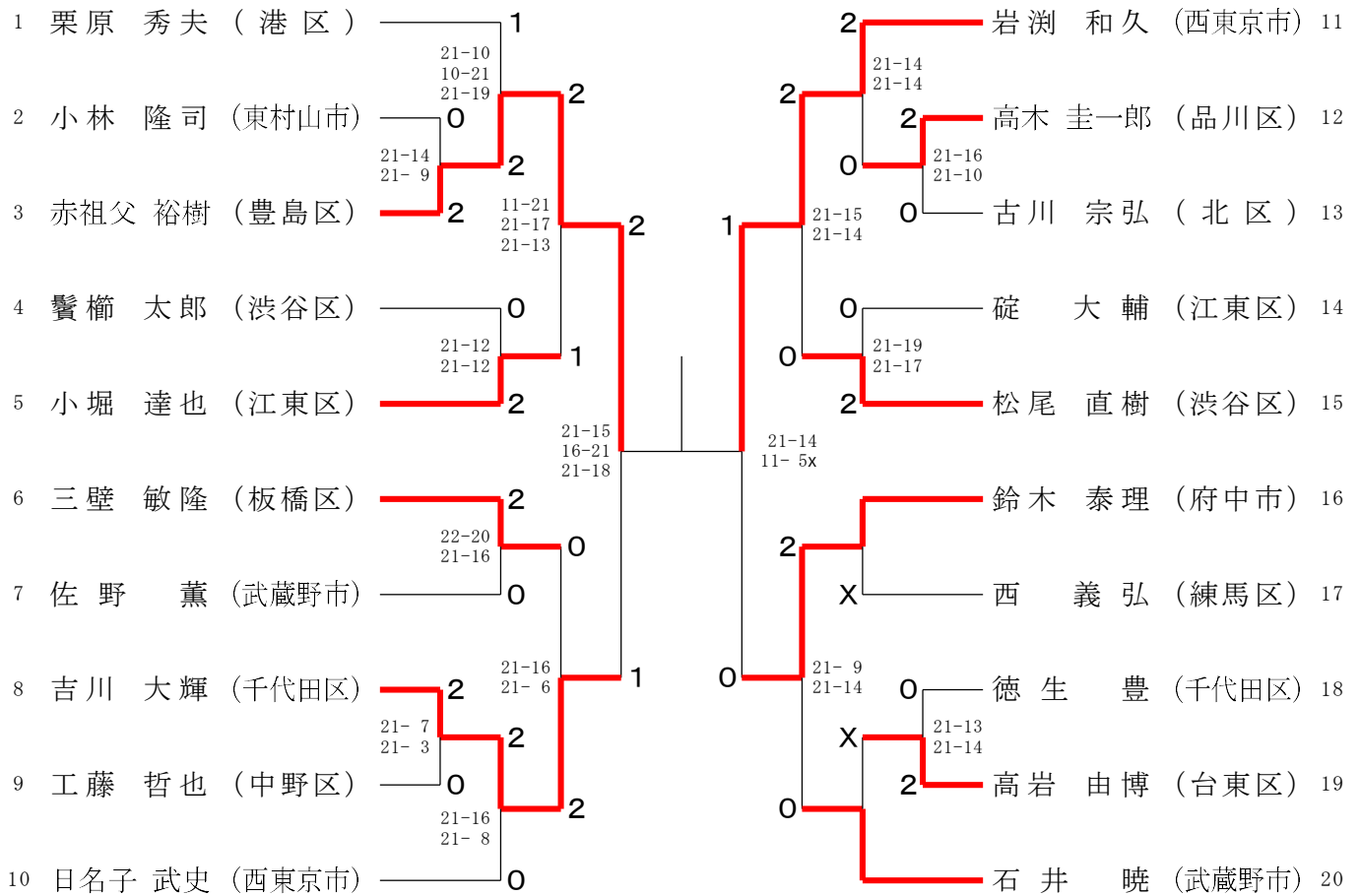

男子シングルス 40歳の部 2

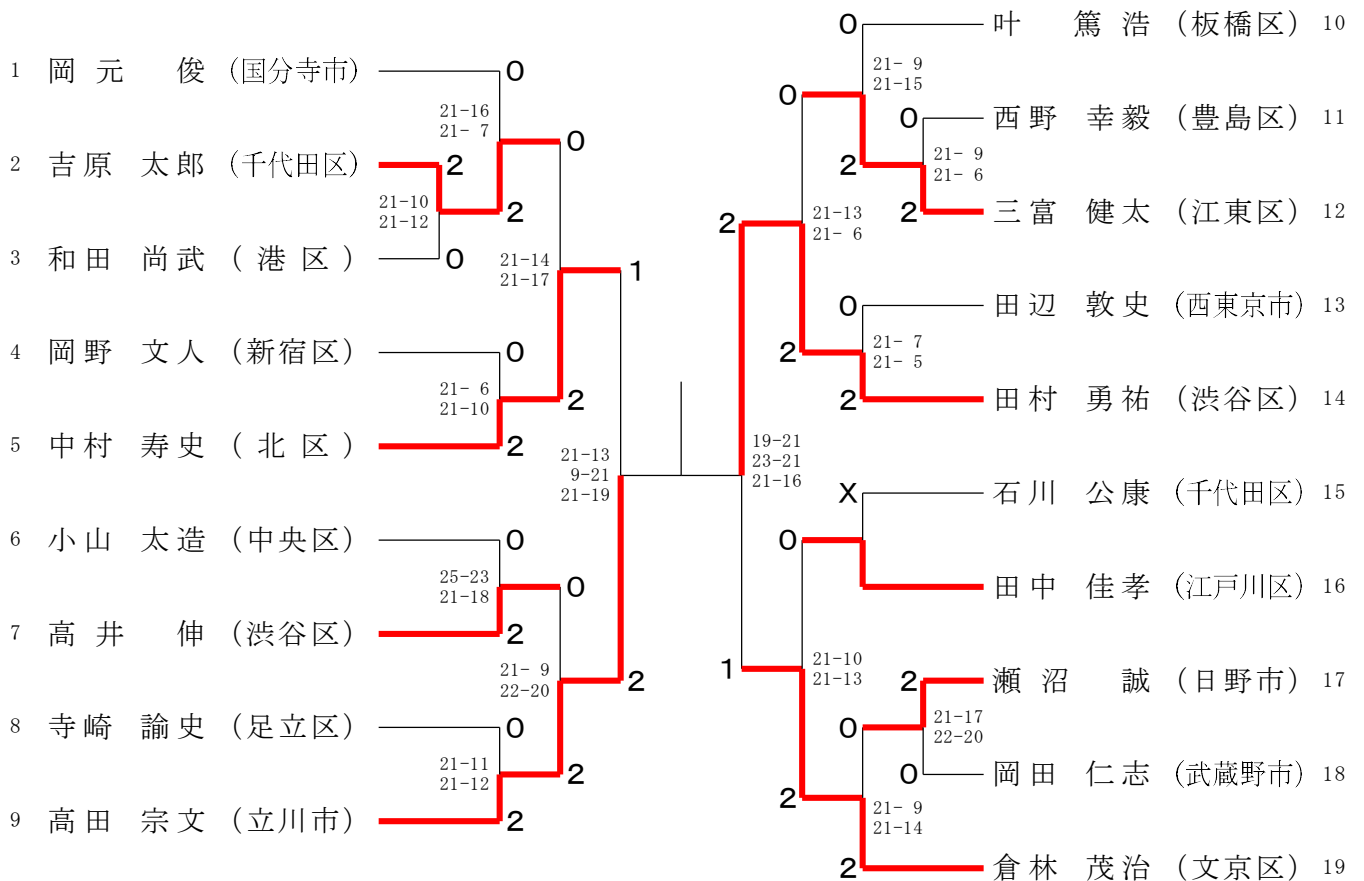

男子シングルス 4 5 歳の部 1

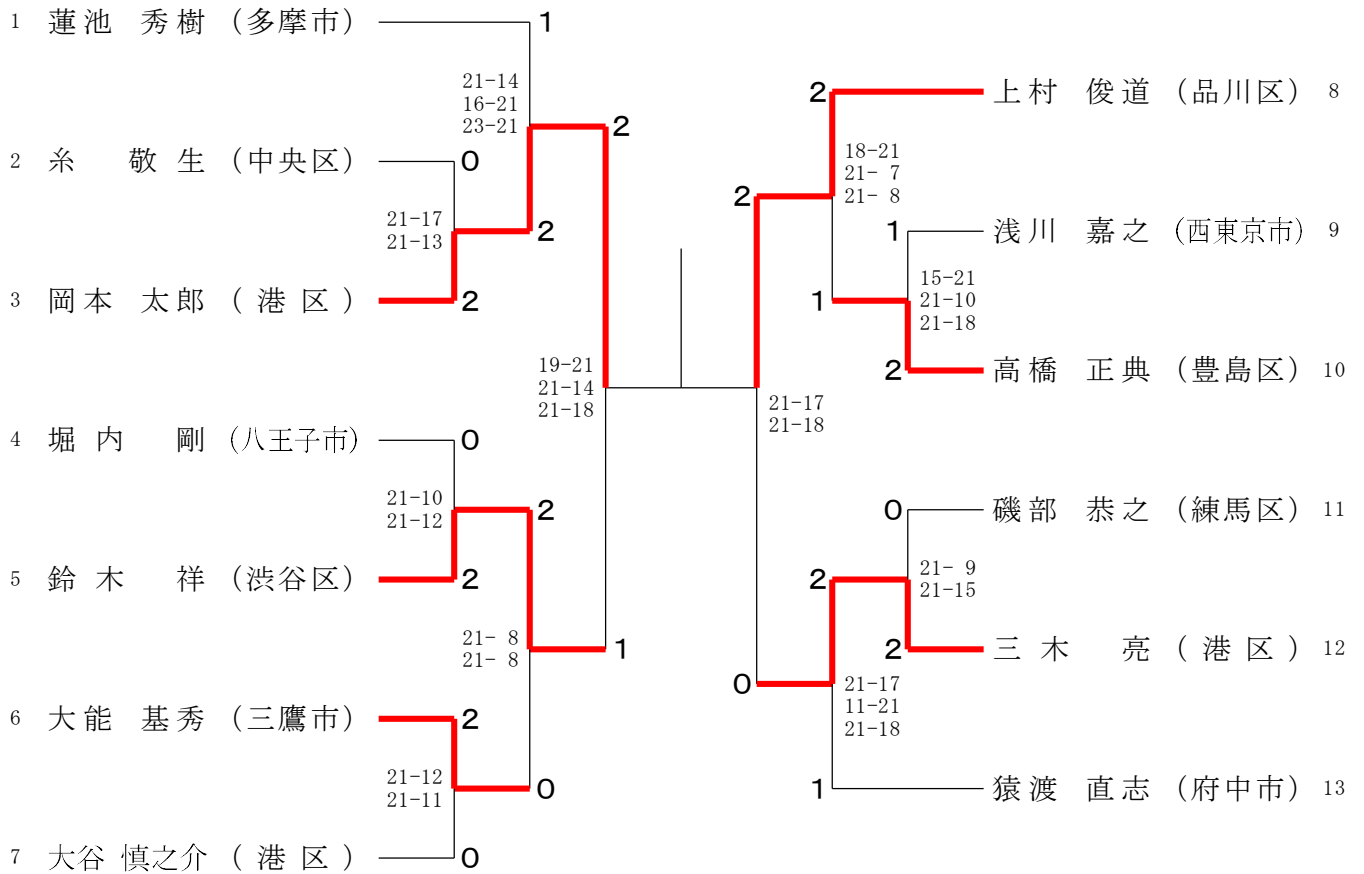

男子シングルス 4 5 歳の部 2

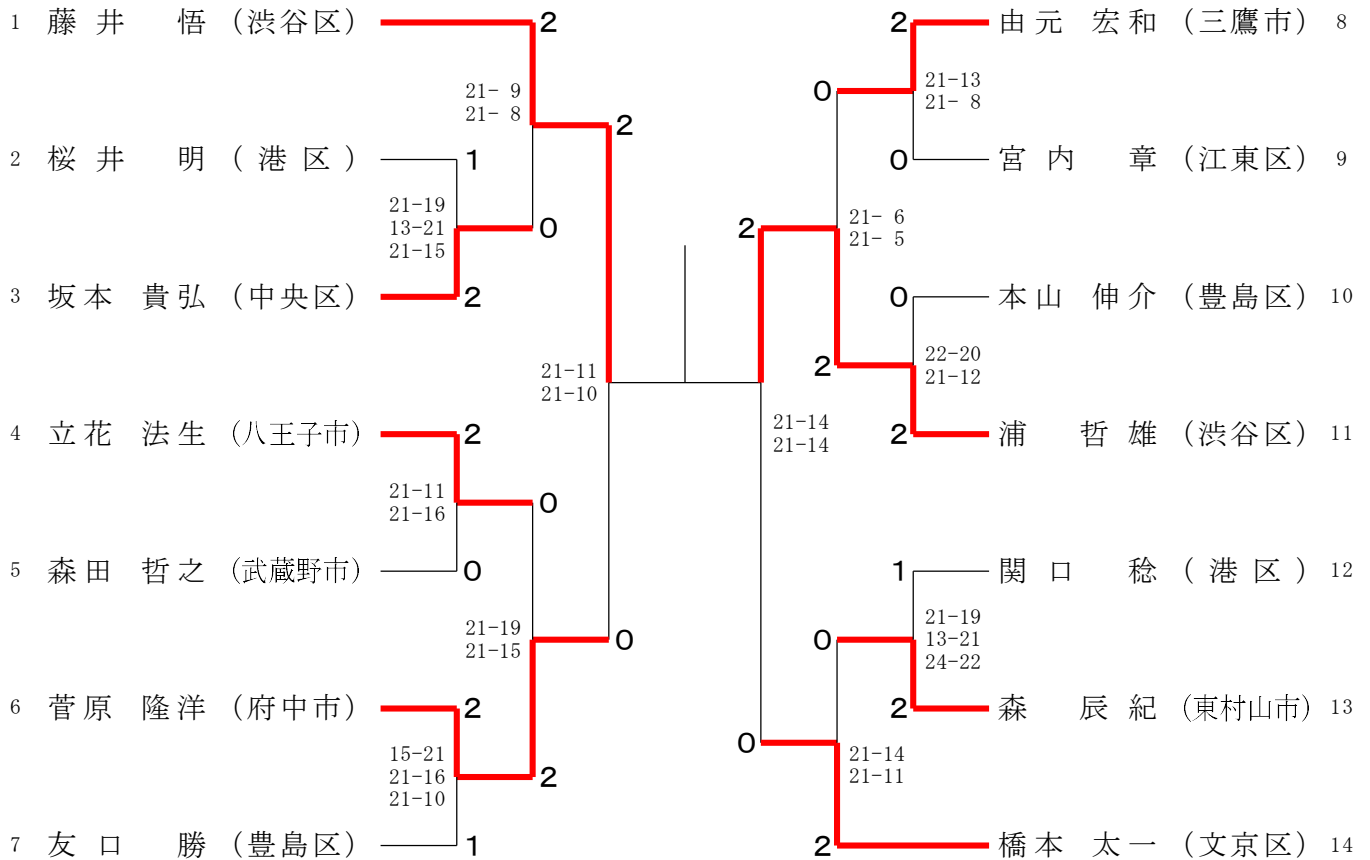

男子シングルス50歳の部

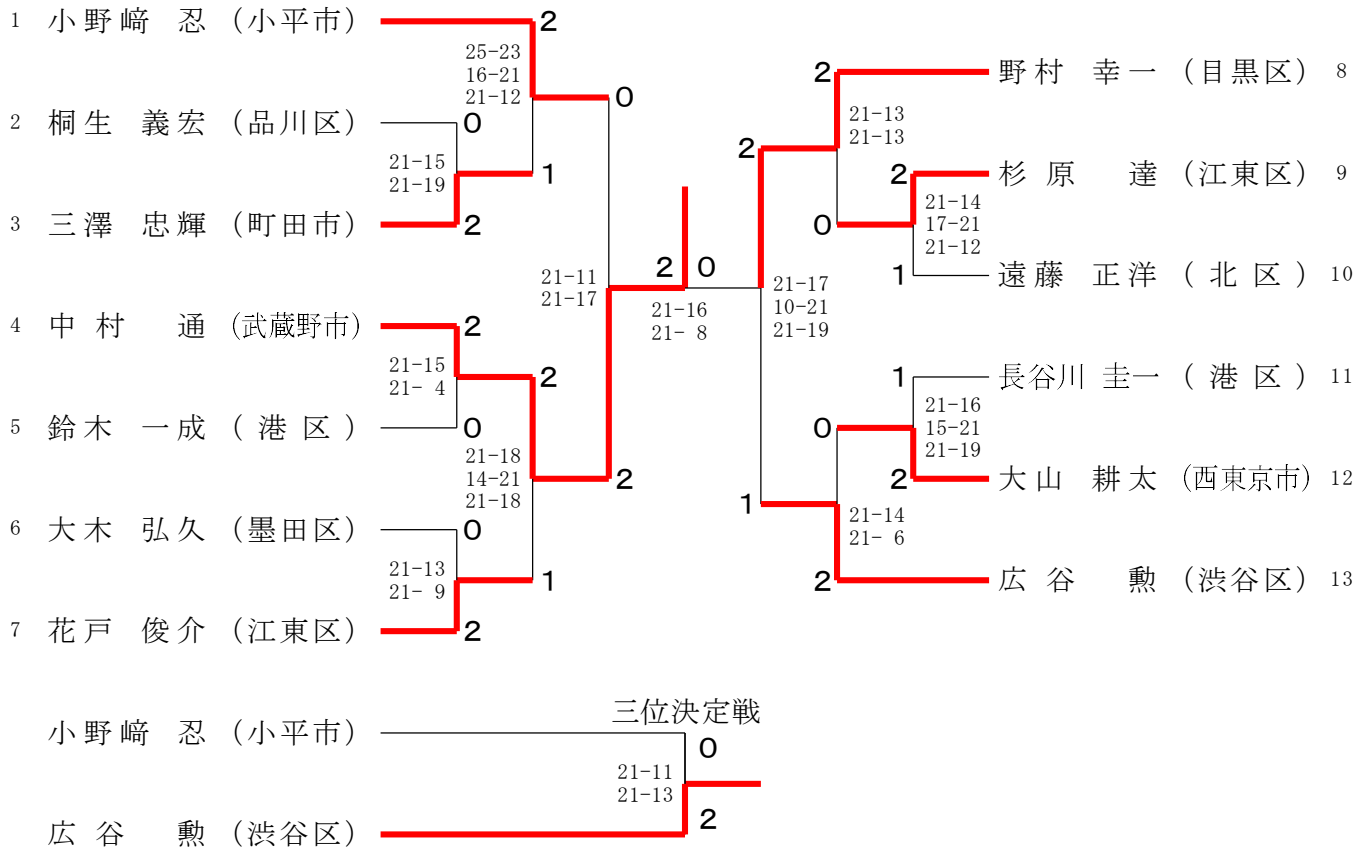

男子シングルス55歳の部

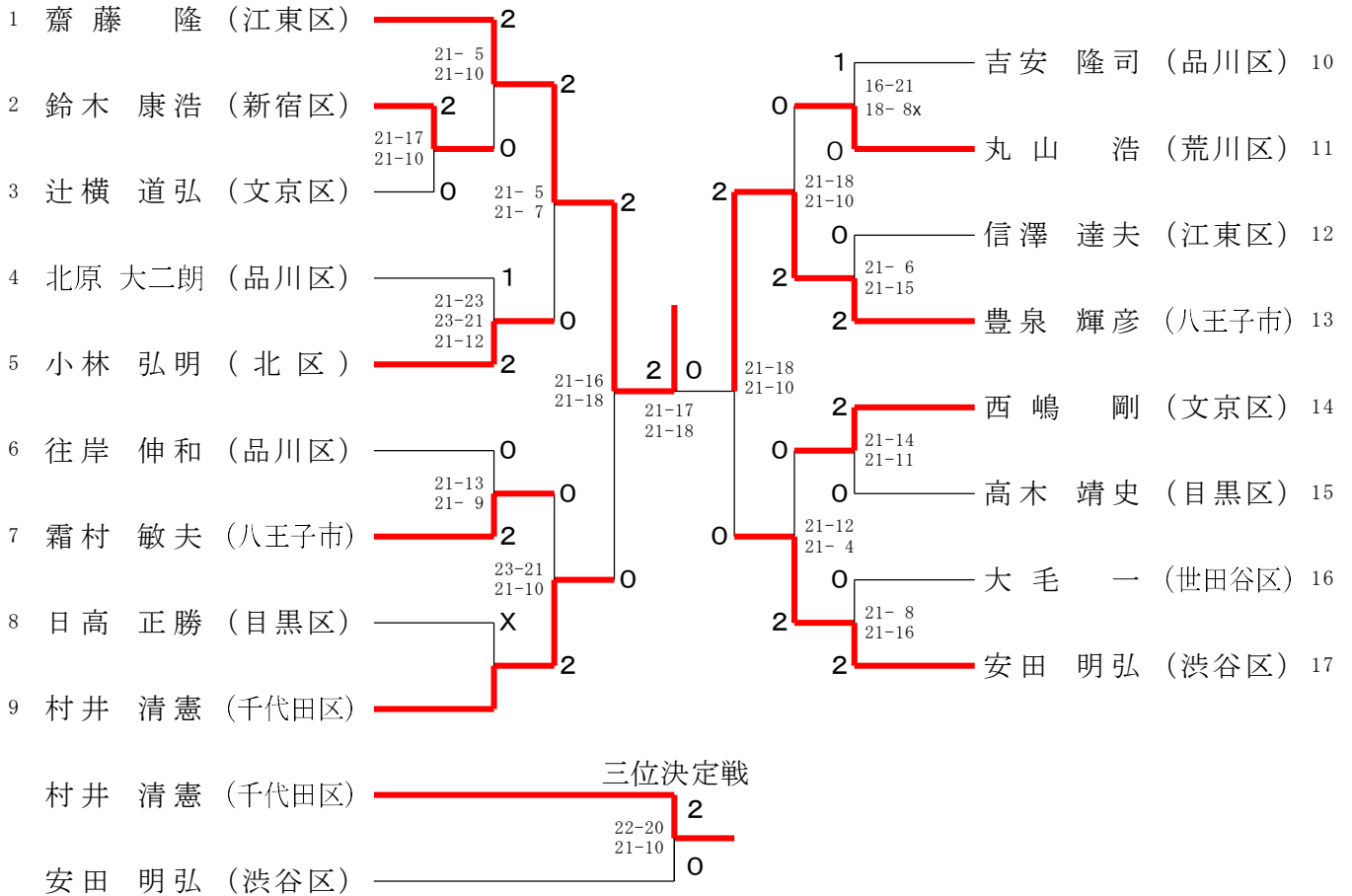

男子シングルス60歳の部

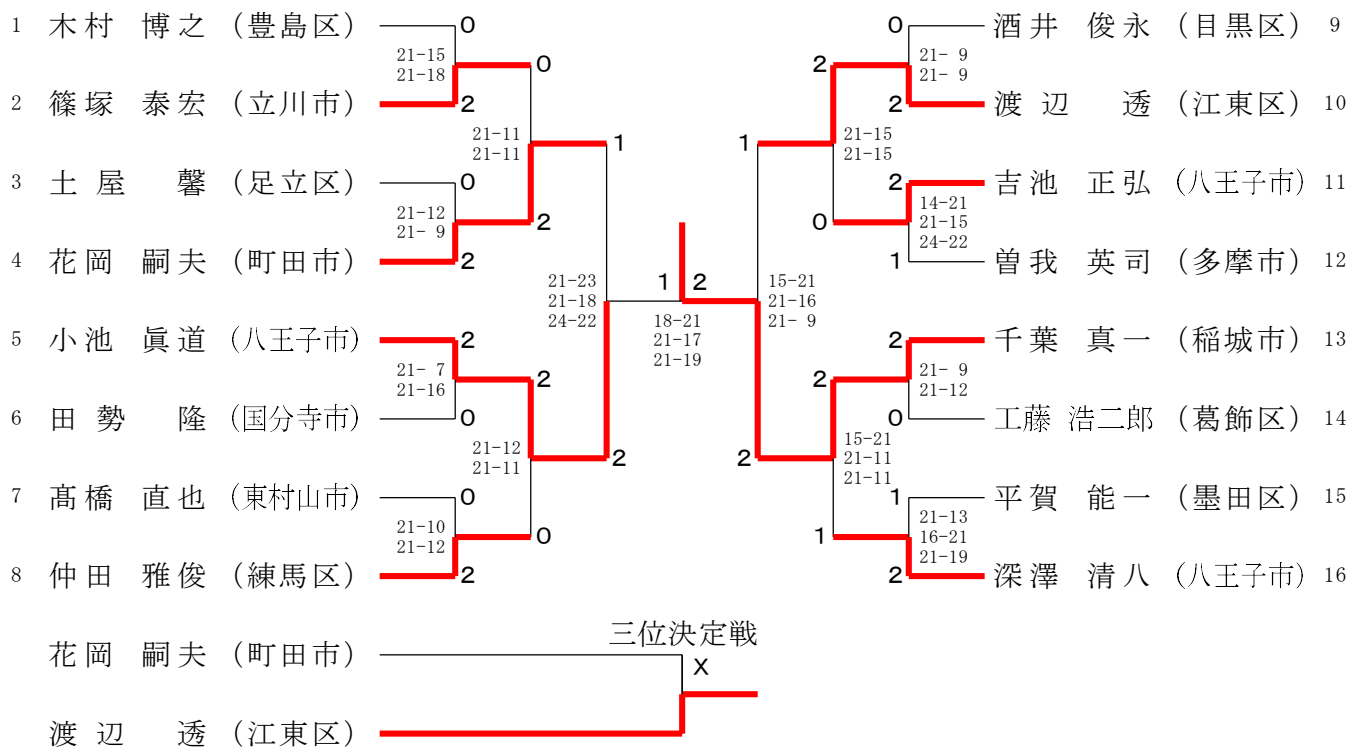

男子シングルス65歳の部

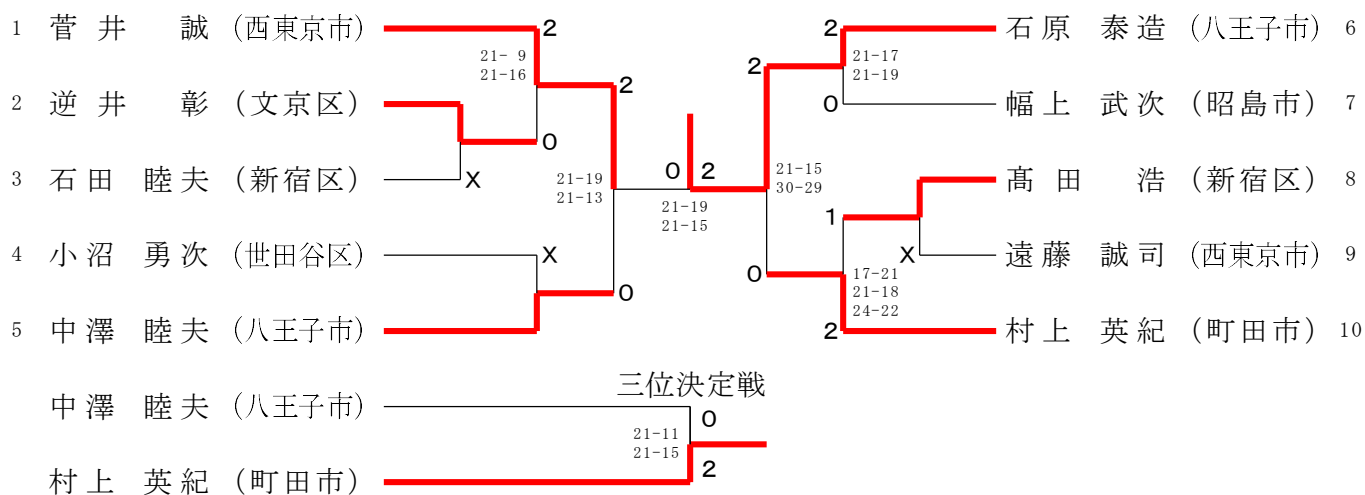

男子シングルス70歳の部

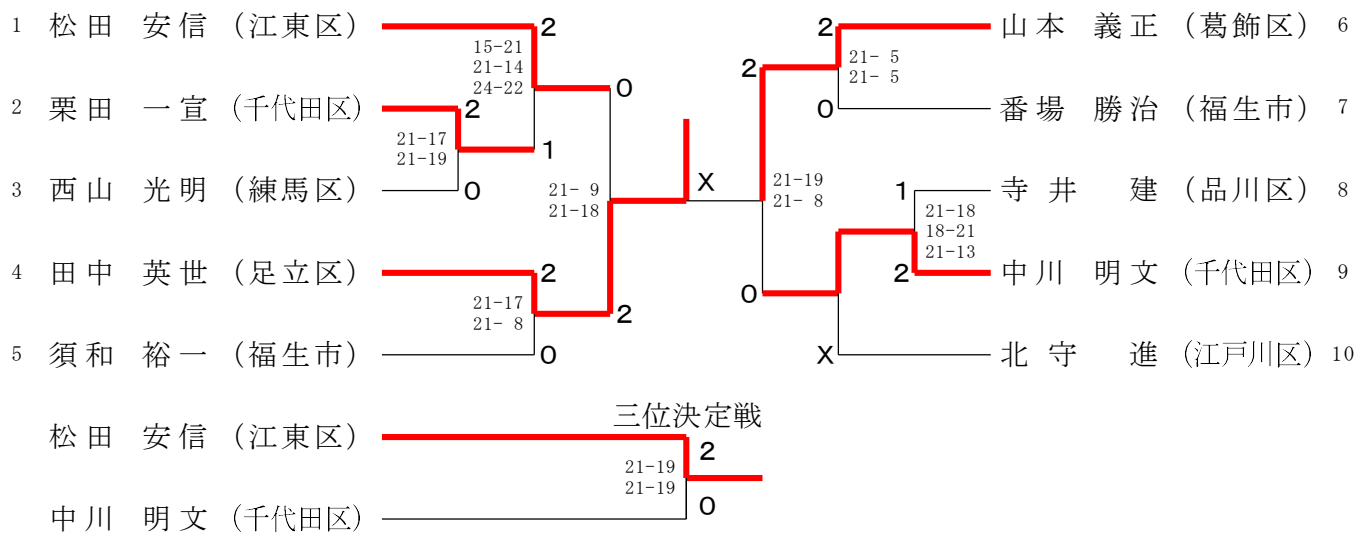

女子シングルス 30歳の部

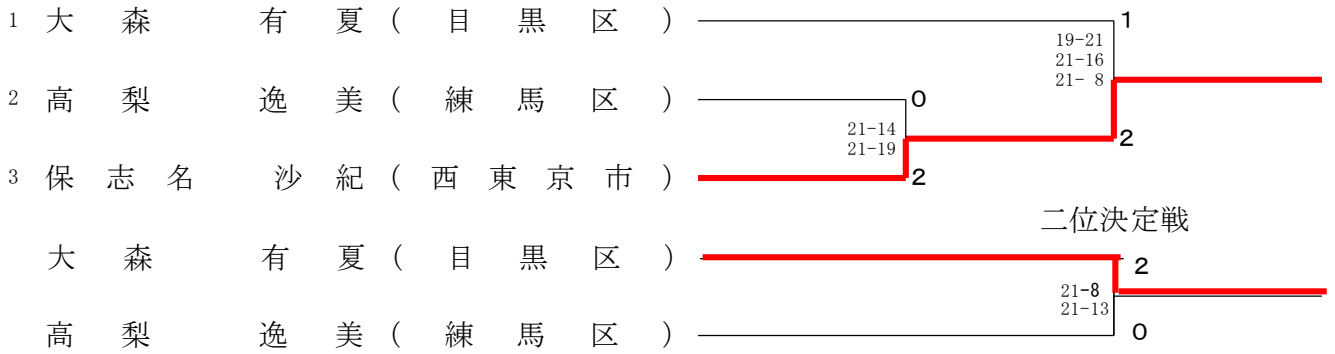

女子シングルス 35歳の部

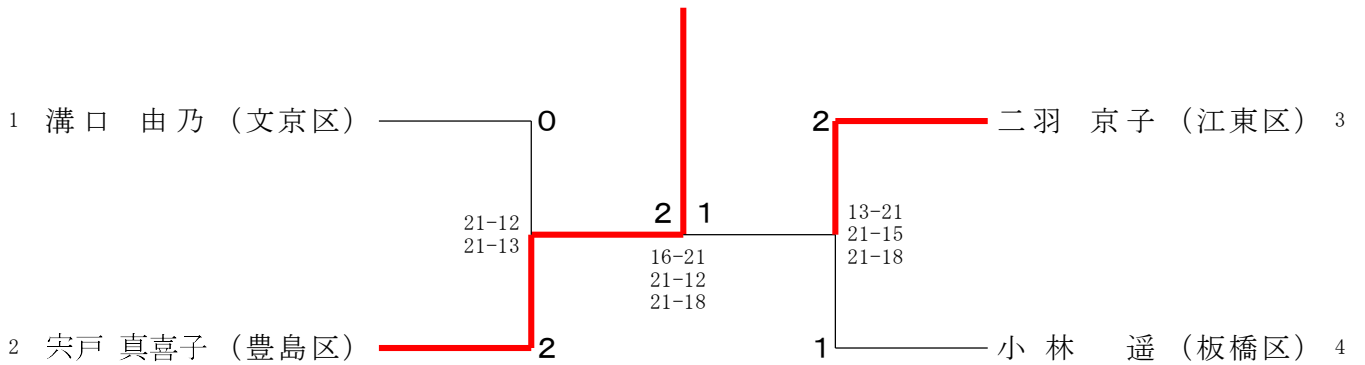

女子シングルス 40歳の部

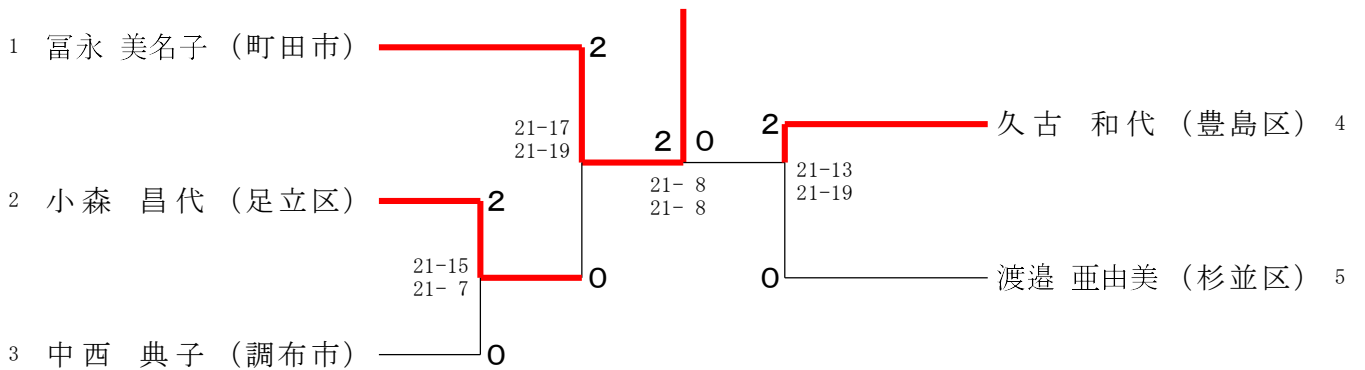

女子シングルス 45歳の部

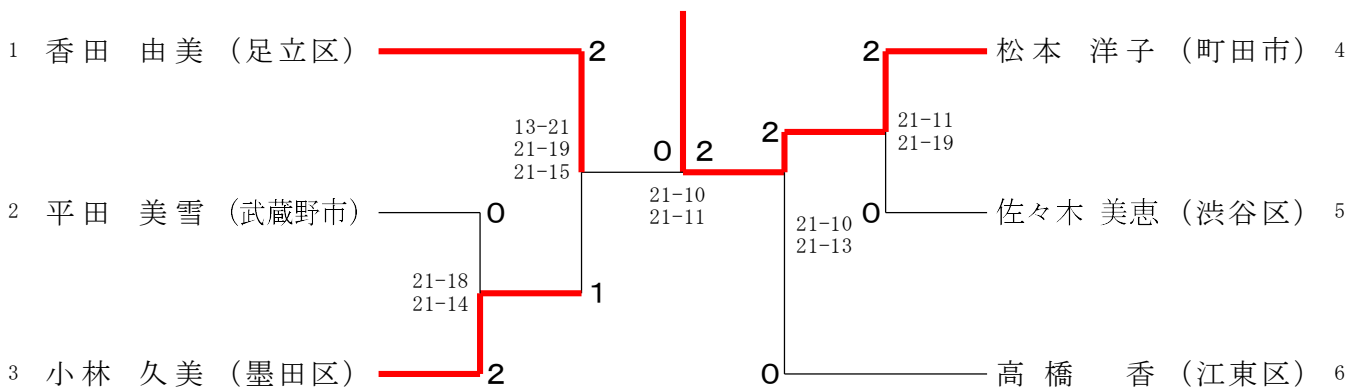

女子シングルス 50歳の部

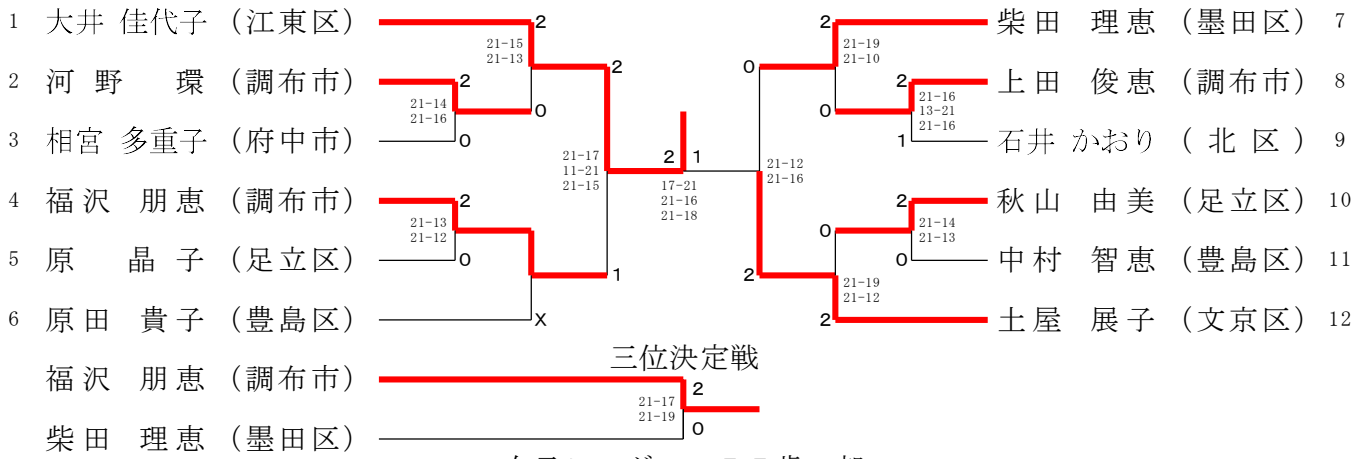

女子シングルス 55歳の部

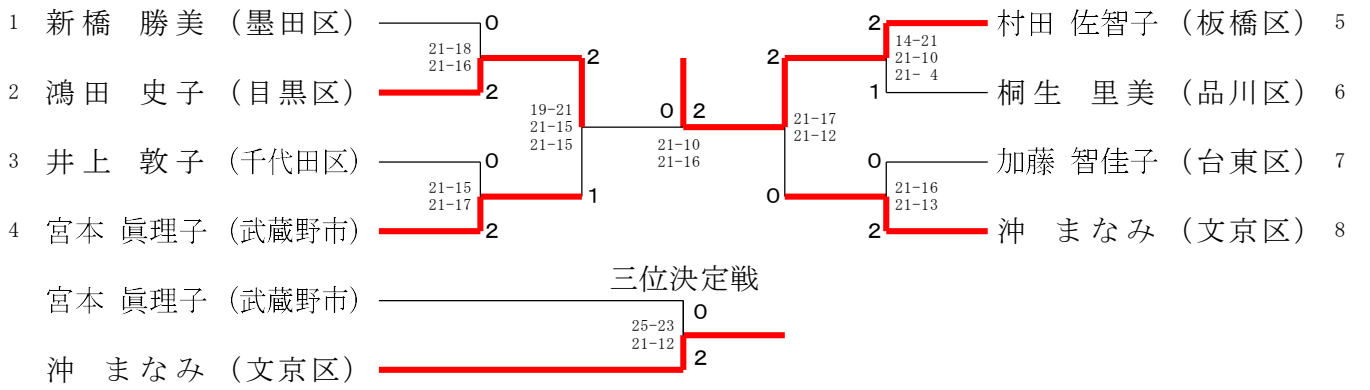

女子シングルス 60歳の部

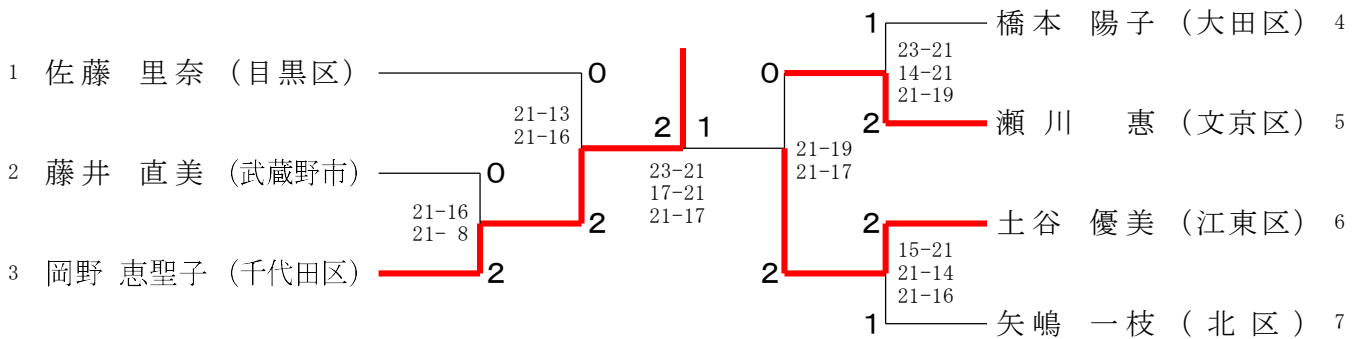

女子シングルス 65歳の部

女子シングルス 65歳の部については全員推薦するため試合は実施しません。

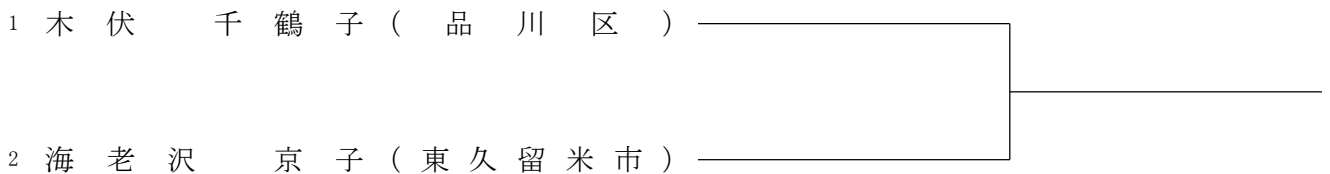

女子シングルス 70歳の部

女子シングルス 70歳の部については全員推薦するため試合は実施しません。





混合ダブルス30歳の部

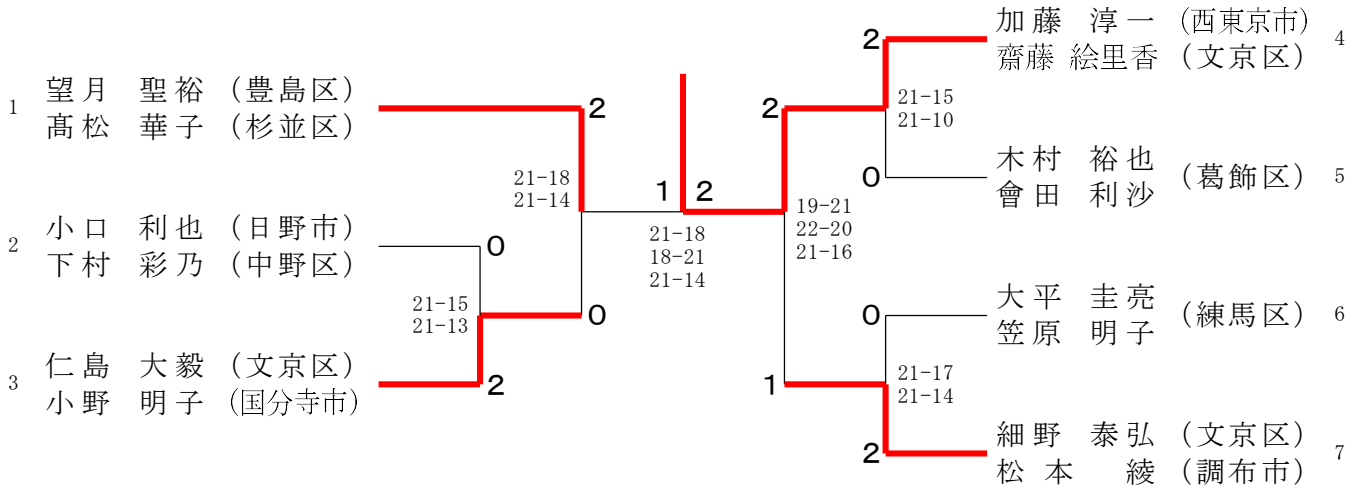

混合ダブルス35歳の部

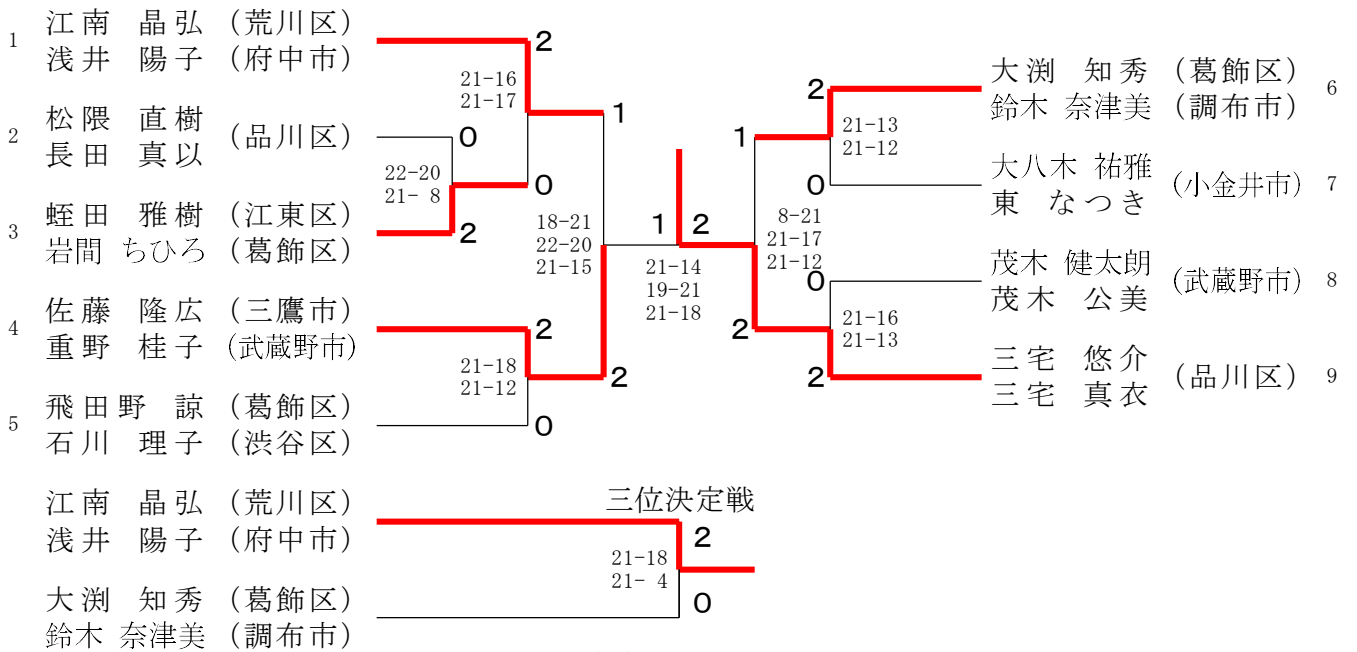

混合ダブルス40歳の部

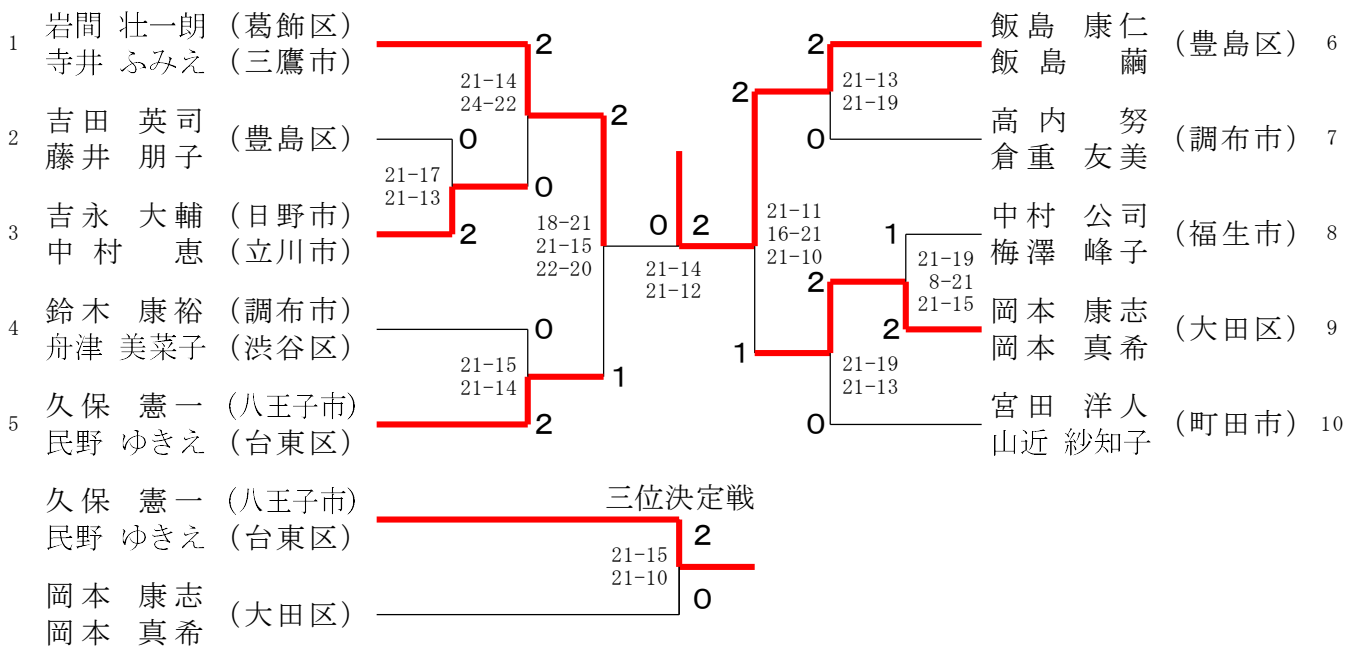

混合ダブルス 45歳の部

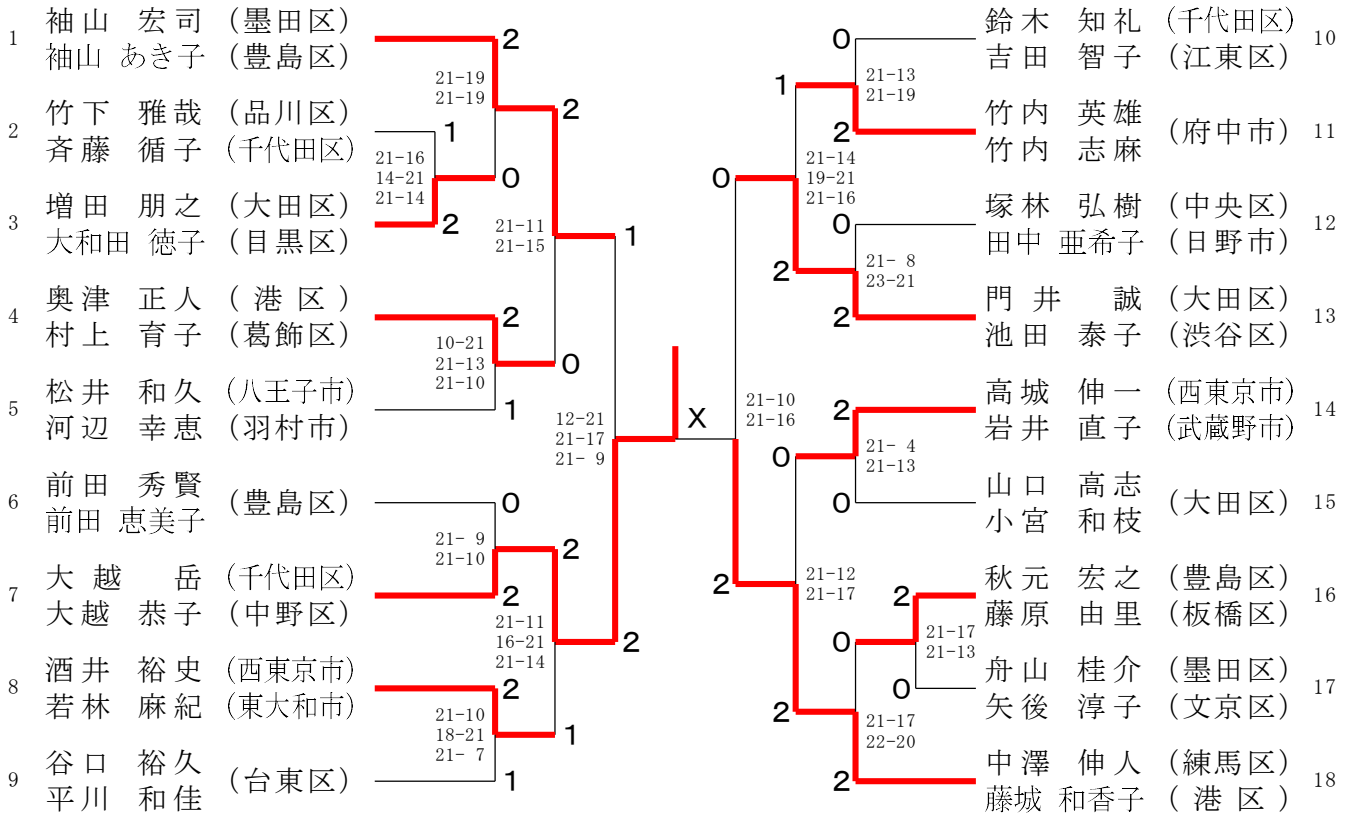

混合ダブルス 50歳の部

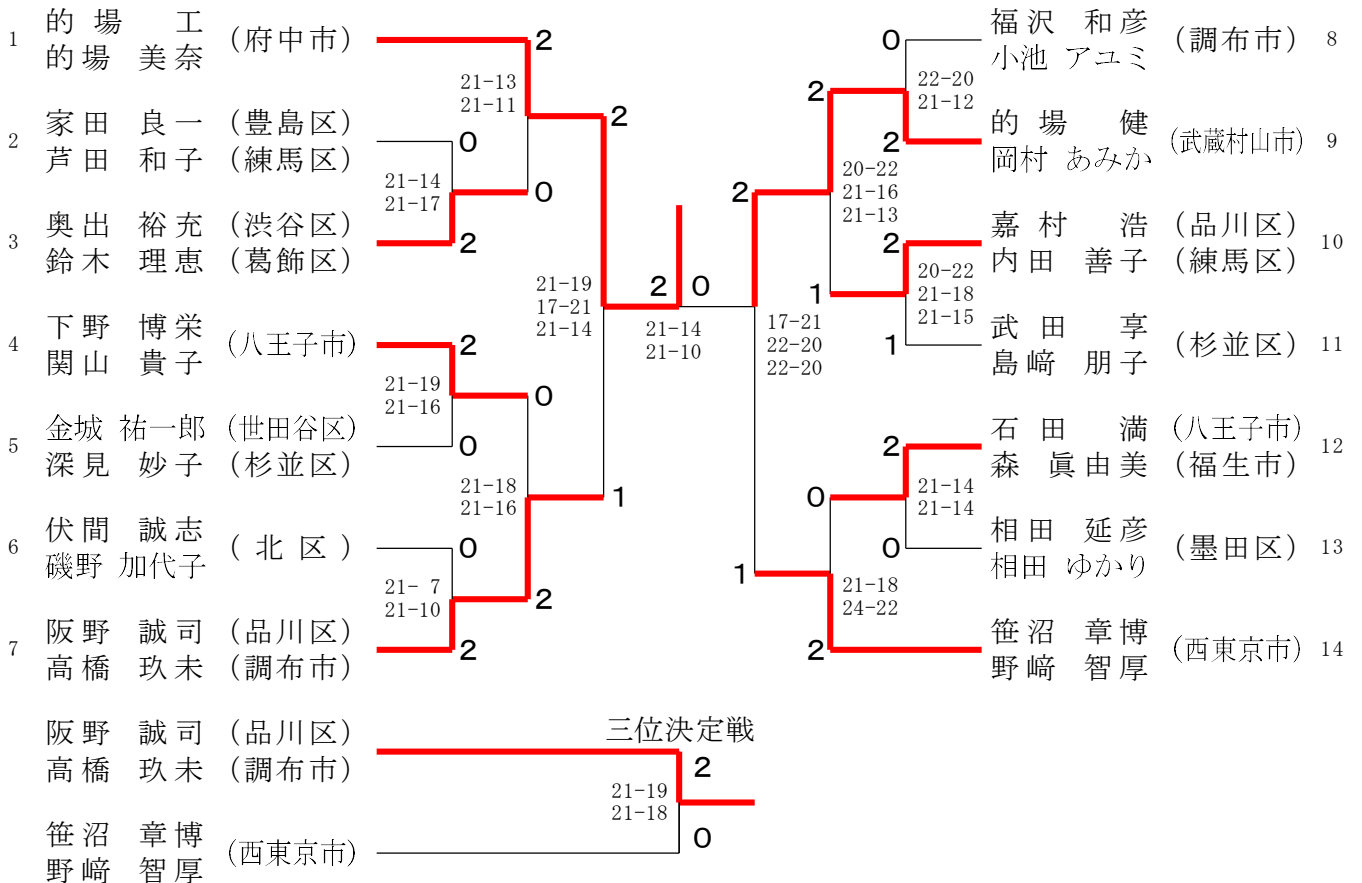

混合ダブルス 55歳の部

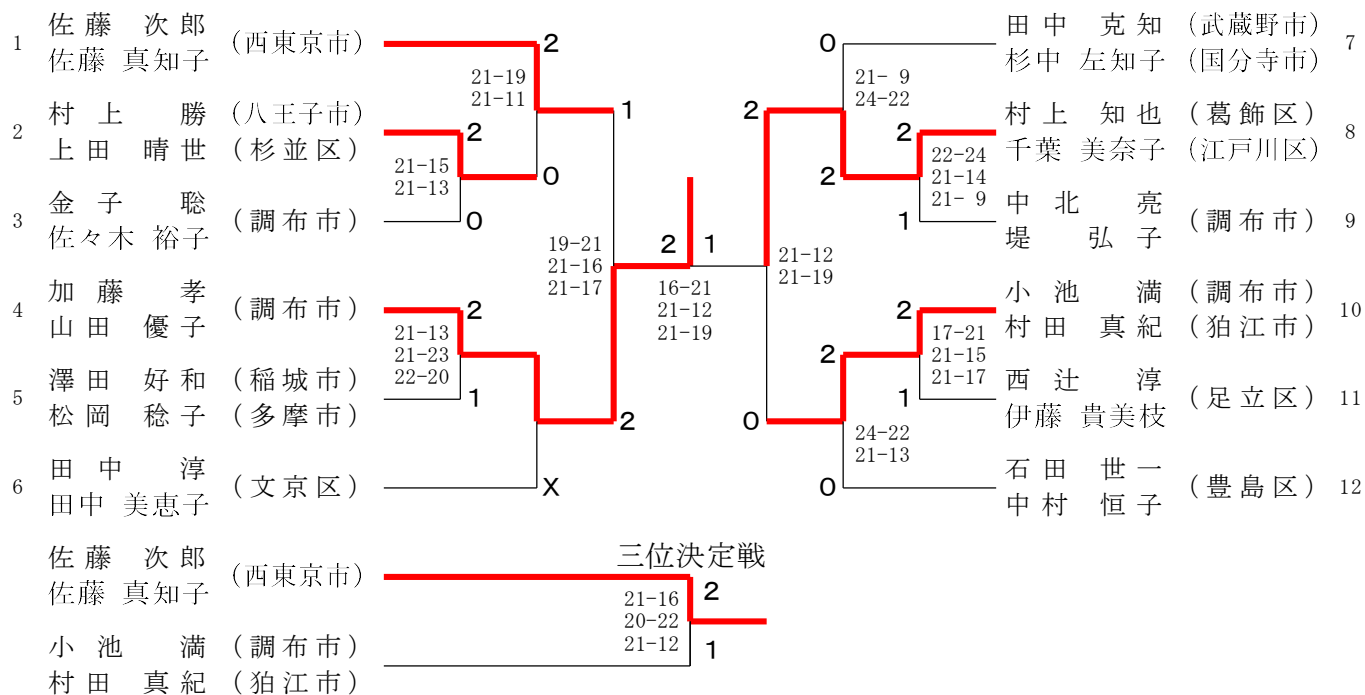

混合ダブルス 60歳の部

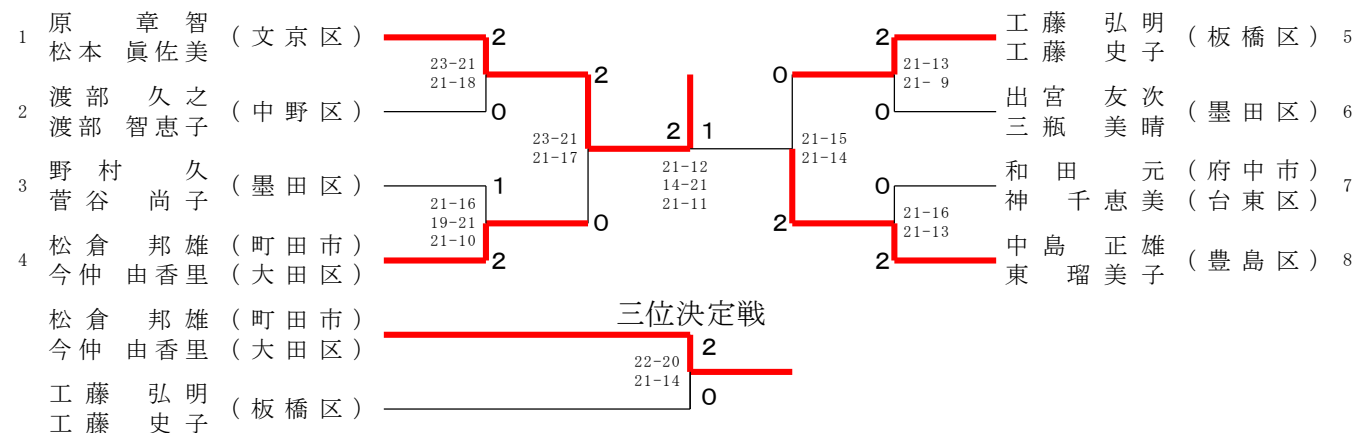

混合ダブルス 65歳の部

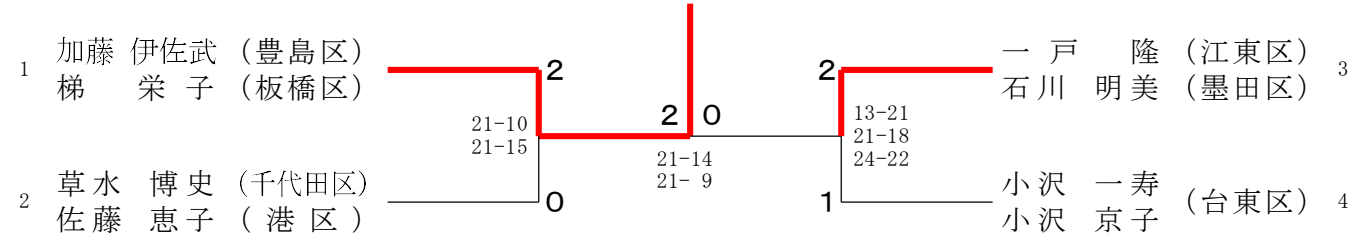

混合ダブルス 70歳の部

